

Panasonic 2次元コード読取センサ PD60 取扱説明書

ご使用になる前に必ずこの取扱説明書をよくお読みいただき、正しく施工および使用してください。そのあと大切に保管し、必要なときにお読みください。

安全上のご注意

ケガや事故防止のため、以下のことを必ずお守りください。

警告

- 本製品の故障や外部要因による異常が発生しても、システム全体が安全側に働くように本製品の外部で安全対策を行ってください。
- 燃焼性ガスの雰囲気中では使用しないでください。（爆発の原因となります。）
- 本製品を火中に投棄しないでください。（電池や電子部品などが破裂する原因となります。）

注意

- 異常発熱や発煙を防止するため、本製品の保証特性・性能の数値に対し余裕をもたせて使用してください。
- 分解、改造はしないでください。（異常発熱や発煙の原因となります。）
- 通電中は端子に触れないでください。（感電のおそれがあります。）
- 非常停止、インターロック回路は外部で構成してください。
- 電線やコネクタは確実に接続してください。（接続不十分な場合は、異常発熱や発煙の原因となります。）
- 製品内部に液体、可燃物、金属などの異物を入れないでください。（異常発熱や発煙の原因となります。）
- 電源を入れた状態では施工（接続、取り外しなど）しないでください。（感電のおそれがあります。）
- ケーブルを無理に曲げたり、上に重いものを載せたり、熱器具に近づけないでください。（感電、発煙の原因となります。）

1 同梱品

電源 I/O ケーブル (2.7m) 1本

2 施工上の注意

施工・使用に際しては、次のことにご注意ください。

一般注意事項

- 本体に接続する電源 I/O ケーブル・延長ケーブルは、弊社指定の製品をご使用ください。弊社指定以外の製品を使用すると、故障・破損・破壊などが発生した場合、保証の範囲外となります。
- 本体の保護構造(IP67G)は、USBケーブル未接続でUSBキャップをつけた時に機能します。それ以外の状態では水・ホコリ・油などがかかった場合には、故障や破損することがあります。
- USBケーブルを接続・取り外しされる際は、リストストラップをつけるなど、USBコネクタに静電気が加わらないようにご注意ください。故障や破損の原因となります。
- 前面パネルの汚れを拭き取る際には、傷つけないようにやわらかい布で軽く拭き取ってください。

周辺環境

- 周囲温度 0 ~ +40 °C (氷結・結露なきこと)
- 周囲湿度 35 ~ 85 %RH (at 25 °C 氷結・結露なきこと)
- ホコリ・導電性ダスト・腐食性・可燃性ガスなどのない場所
- 薬品などのかからない場所
- 振動や衝撃を受けない場所
- 直接、日光のあたらない場所
- 高圧線（機器）、動力線（機器）、無線などの送信機器、大きな開閉サージが発生する機器などから離れた場所（最低 100 mm）
- 汚染度 2

電源について

- 電源電圧は 21.6 ~ 26.4 V DC を供給してください。また、電流容量は 1 A 以上の電源をご用意ください。
- 本体への供給電源は動力供給電源と別電源にして、必ず保護回路を設けてください。（ヒューズなど）
- 過度の静電気が加わらないように注意してください。

配線について

- 本体の入力信号線・出力信号線は、動力線や電力線などのケーブルと 100 mm 以上離してください。また、各種信号線はできるだけ短く接続してください。
- 本体に接続している機器に、直接誘導負荷（モータやリレー）が接続されている場合は、負荷側にノイズ吸収素子（ノイズキラーなど）を接続してください。
- 接地は専用のD種接地（第3種接地）とし、他の機器との共用接地は避けてください。接地はできるだけ本体の近くとし、接地線の長さを短くしてください。
- 画像処理用の照明は、高周波点灯のために非常に高いノイズレベルの信号を発生します。外部照明を使用する場合は、配線に注意してください。

電源投入時のご注意

- 電源投入前に各種接続の誤りが無いかを確認してください。
- 本体の電源切断後、10秒以内に電源の再投入をしないでください。（誤動作の原因となります）
- 電源投入後、本体が起動するまでに30秒程度かかります。その間、照明LEDが全点灯しますが、故障ではありません。

プラス接地について

- 設備をプラス接地される際は、必ずご確認ください。
 - PD60 用に別電源をご用意いただき、プラス (+) 端子を接地しないでください (①)
 - 止むを得ず、PD60 用電源をプラス接地される場合は、SG が FG を経由して接地されないように FG を接地しないでください (②)
- パソコンの機種によっては RS232C ポートの SG とコネクタの外殻が接続されている場合があります。PD60 の +24 V 電源部分は絶縁されていませんので、プラス接地でご使用の場合は、パソコンを接続することにより SG と FG が接続され、短絡状態になり破壊につながります。

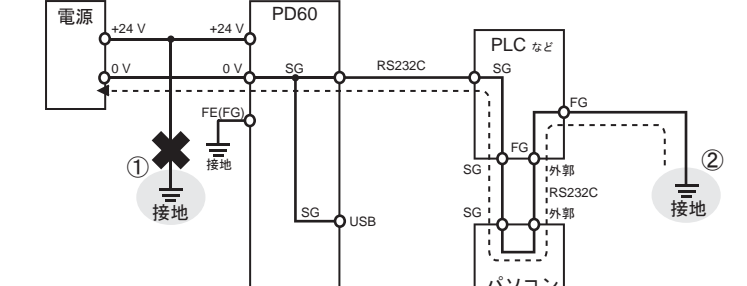

3 接続について

- ケーブルのコネクタ部に荷重・荷重が加わらないように配線してください。
- 接続、取り外しは必ず本体への電源供給を切った状態で実施してください。

システム構成

本体	PD60
延長ケーブル	ANPD068-03 (ケーブル長: 3m) ANPD068-05 (ケーブル長: 5m) ANPD068-10 (ケーブル長: 10m)
取付金具	ANE8870
電源 I/O ケーブル (補修品)	ANPD068-K1 (ケーブル長: 2.7m)
前面パネル (補修品)	ANPD068-P1 ANPD068-P2 (ANPD060-02, ANPD060-04用)

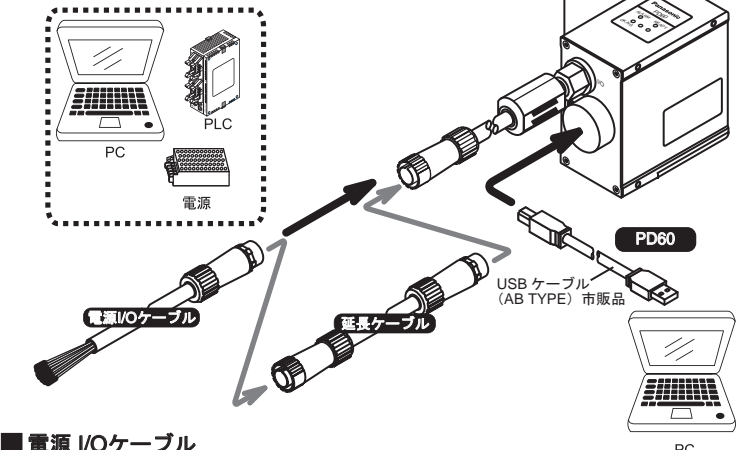

電源 I/O ケーブル

線色	信号名	内容	
白	IN-COM	IN	入力 (IN) 用 COM (±)
赤	TRIGGER		トリガ入力
オレンジ	TYPE1	OUT	品種番号の入力 (IN) 1bit 【品種 1: 入力 OFF, 品種 2: 入力 ON】
白/黒	OUT-COM		出力 (OUT) 用 COM (±)
黒	READY	READY 出力	
白/黄	ALARM	アラーム出力	
白/茶	OK/NG	読み取り成功出力	
灰	SD	RS232C 用 SD (送信)	
白/赤	RD	RS232C 用 RD (受信)	
紫	SG	RS232C 用 GND	
茶	+24 V DC	電源用 +24 V DC	
青	GND	電源用 GND (0 V DC)	
シールド	F.E.	機能接地	

入出力回路

<入力> 定格入力電圧: 12 ~ 24 V DC 最大印加電圧: 30 V DC

<出力> 定格負荷電圧: 5 ~ 24 V DC 最大負荷電流: 24 mA

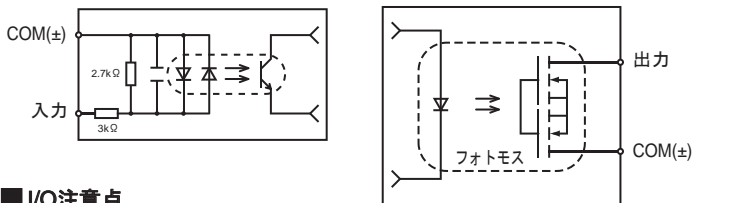

I/O注意

- 入力信号にチャタリングが発生しないように、トランジスタなどの無接点タイプを使用してください。
- 2線式の光電センサ/近接センサを使用した場合、漏れ電流の影響で本体への入力OFFにならない場合は、プリアンプ抵抗を接続してください。
- 出力回路の接続負荷はPLCなどへの接続を考慮した低容量負荷です。バルブなどの高容量負荷を直接接続しないでください。この場合は弊社Powerタイプフォトモスリレーなどを介して接続してください。
- 出力回路にはヒューズを内蔵していません。出力負荷の短絡時など、出力回路が破壊するのを防止する必要がある場合は、外部にヒューズを取り付けてください。ただし、短絡時などの場合には、内部素子を保護できない場合があります。

RS232C

<PLC との接続例> <パソコンとの接続例>

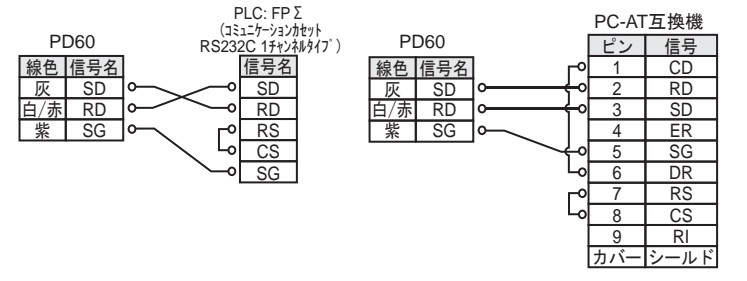

4 PD60の取り付けについて

取り付け

- PD60側面の取り付け穴（3穴）を使用して取り付けください。

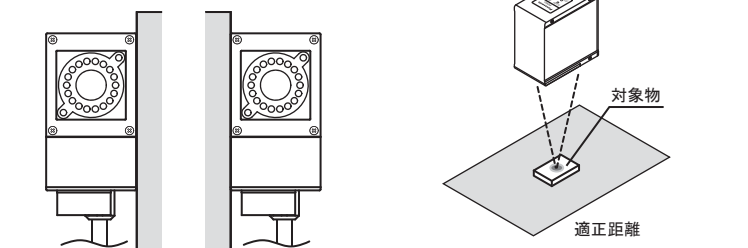

取り付けスペースと設置距離

- PD60を連続取り付けする際は、光による干渉を避けるため下表に従って十分な取り付けスペースを確保してください。

品番	測定範囲	X, Y	設置距離
ANPD060-02	2x1.6	0 15	15
ANPD060-04	4x3.2	80 50	50
ANPD060-05	5x4	30 27	27
ANPD060-06	6x4.8	30 30	30
ANPD060-10	10x8	160 100	100
ANPD060S10	10x8	70 45	45
ANPD060-12	12x10	180 110	110
ANPD060-15	15x12	110 65	65
ANPD060-20	20x16	160 80	80
ANPD060-25	25x20	320 200	200
ANPD060S25	25x20	180 105	105
ANPD060-30	30x25	90 55	55

5 外形寸法図および各部名称

PD60

品番	接地距離 L	視野 X x Y	品番	接地距離 L	視野 X x Y
ANPD060-05	27	5 x 4	ANPD060-15	65	15 x 12
ANPD060-06	30	6 x 4.8	ANPD060-20	80	20 x 16
ANPD060-10	100	10 x 8	ANPD060-25	200	25 x 20
ANPD060S10	45	10 x 8	ANPD060S25	105	25 x 20
ANPD060-12	110	12 x 10	ANPD060-30	55	30 x 25

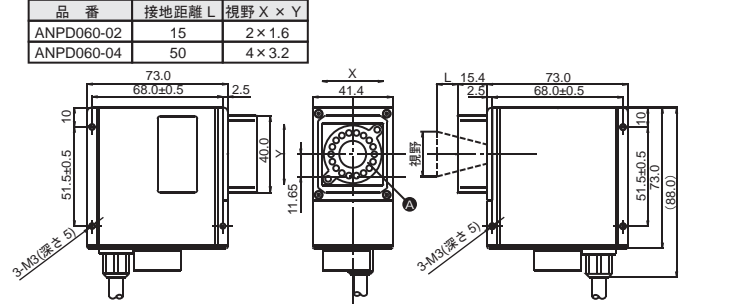
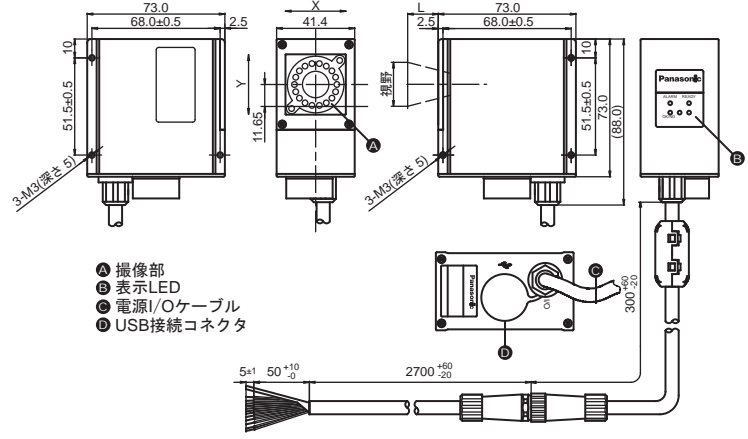

<表示 LED>

ALARM	ティーチングが正常に完了しなかった場合に点灯します。
READY	読み取り準備完了時に点灯します。
OK/NG	2Dコードが読み取りできた場合に点灯、読み取りできなかった場合に消灯します。

延長ケーブル

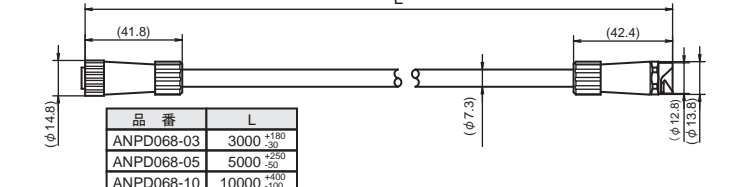

取付金具 <ANE8870>

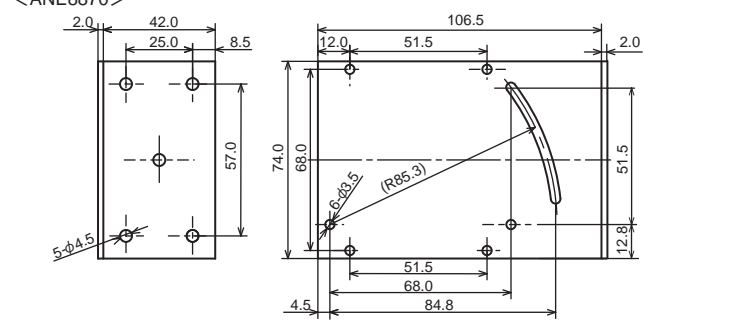

6 EMC指令対応について

● PD60は、以下のEMC指令に適合しています。

EMC Directive(2004/108/EC)
EN 61000-6-4
EN 61000-6-2

ただし、下記の適合条件があります。

1. USB(設定ツールソフト: PDTOOL)未使用のこと
2. フェライトコアを装着のこと (TDK: ZCAT2035-0930A)
3. 取付金具(ANE8870)装着の上、接地処理のこと (図参照)

7 仕様

一般仕様

項目	仕様
定格電圧	24 V DC
電圧許容範囲	21.6 ~ 26.4 V DC (リップル含む)
定格消費電流	0.5 A 以下
使用周囲温度	0 ~ +40 °C (氷結・結露なきこと)
保存周囲温度	-20 ~ +60 °C (氷結・結露なきこと)
使用周囲湿度	35 ~ 85 % RH (at 25 °C 氷結・結露なきこと)
保存周囲湿度	35 ~ 85 % RH (at 25 °C 氷結・結露なきこと)
耐ノイズ性	1000 V パルス幅 50 ns/1 μs (ノイズシミュレーションによる)
耐振動	10 ~ 55 Hz 1 掃引/1 分間 片振幅 0.75 mm X, Y, Z 各方向 30 分間
耐衝撃	196 m/s ² X, Y, Z 各方向 5 回
絶縁抵抗 (初期値)	100 MΩ 以上 (500 V DC 絶縁抵抗計にて) ※1)
耐電圧 (初期値)	500 V AC/1 分間 (600 V AC/1 秒間) カットオフ電流 10mA ※1)
保護構造	IP67G (JIS C0920) ※2)
質量	約 500 g (2.7 m 電源 I/O ケーブル含む)

※1) 機器内部回路の電源一次側バスタ、コンデンサを外した状態で実施。
※2) USBケーブル未接続でUSBキャップを装着した状態で実施。

PD60仕様

項目	仕様			
機種 (品番)	ANPD060-02	ANPD060-04	ANPD060-05	ANPD060-06
設置距離 (mm)	15±0.5	50±2.5	27±1	30±1.5
視野 (mm)	2×1.6	4×3.2	5×4	6×4.8
最小セルサイズ(μm)※1)	29×29	57×57	71×71	85×85
機種 (品番)	ANPD060-10	ANPD060S10	ANPD060-12	ANPD060-15
設置距離 (mm)	100±5	45±2	110±5.5	65±3
視野 (mm)	10×8	10×8	12×10	15×12
最小セルサイズ(μm)※1)	142×142	142×142	170×170	213×213
機種 (品番)	ANPD060-20	ANPD060-25	ANPD060S25	ANPD060-30
設置距離 (mm)	80±4	200±10	105±5	55±2.5
視野 (mm)	20×16	25×20	25×20	30×25
最小セルサイズ(μm)※1)	284×284	355×355	355×355	426×426
対応コード	データマトリクス(ECC200), QRコード (モデル1,2, MicroQR)			
撮像素子	白黒 C-MOS			
有効画素数	水平 352 画素 × 垂直 288 画素 (10万画素)			
撮像光源	白色LED			
期待寿命	光量半減値: 30000時間以上 (at 25 °C, 内部トリガ: ON, 読み取り時間: 60 ms, 露光時間: 3 ms)			
露光時間	シャッタタイミングと連動 (0.03 ~ 50 ms)			
視野マーカー用光源	赤色LED			
動作報知	OK時	表示LED (背面): 緑色LED		
入出力	パラレル	電源 I/O ケーブル		
入力	フォトカプ入力 2点 (トリガ: 1 bit, 品種切替: 1 bit)			
出力	フォトモス出力 3点 (READY: 1 bit, アラーム: 1 bit, OK/NG: 1 bit)			
シリアル	電源 I/O ケーブル (RS232C 通信: Max. 57600 bit/s)			
USB	USBケーブル (AB TYPE) 市販品			
PC I/F	USB1.1			
対応OS ※2)	Windows® 8, Windows® 7, Windows Vista®, Windows® XP			

※1) 最小セルサイズ: 撮像素子 5画素相当
※2) Windows 7 と Windows 8 以外の OS は、32ビット版のみ対応となります。

8 試運転前の確認

次を確認してください

- 電源は入れないこと
- 本体は確実に取り付けられていますか?
- コネクタは確実に固定されていますか?
- 結線は（電圧・極性・信号線など）正確に接続されていますか?

9 基本設定手順

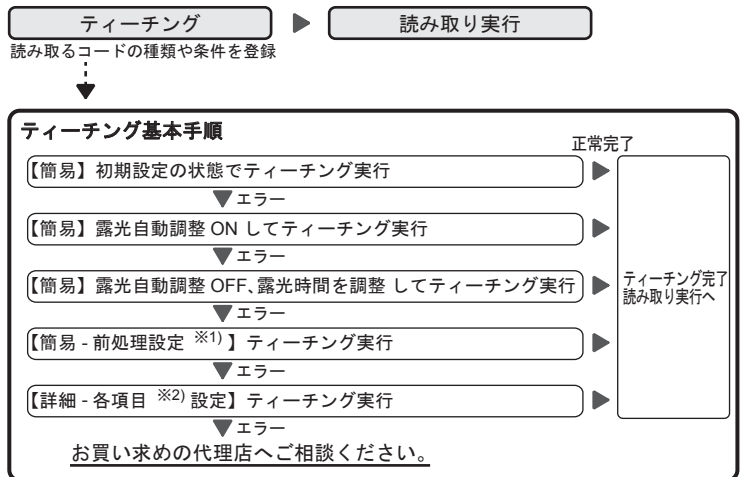

※1) 前処理の種類については PDTOOL ヘルプを参照してください。
 ※2) 詳細設定項目
 ・コード指定 (コード種類: QR/データマトリックス) ・反転設定 (コード状態: 白黒反転/鏡像)
 ・セル形態 (セル状態の選択) ・セルサイズ (QR コードはセルサイズ)
 ・露光時間と前処理 (画像の補正) ・読み取りエリアサイズ

10 読み取りシーケンス (基本シーケンス)

- 登録した 2 次元コードの種類や条件と同じコードを読み取ると、OK/NG 信号を出力し、読み取ったデータを RS232C で外部機器へ出力します。(出力有無は、選択可能です) 1 品種あたり 1 組のコードと読み取り条件を登録し、7 組 (7 品種) まで本体に保存しておくことができます。基本シーケンスでは選択された品種において、読み取りを 1 度だけ実行します。

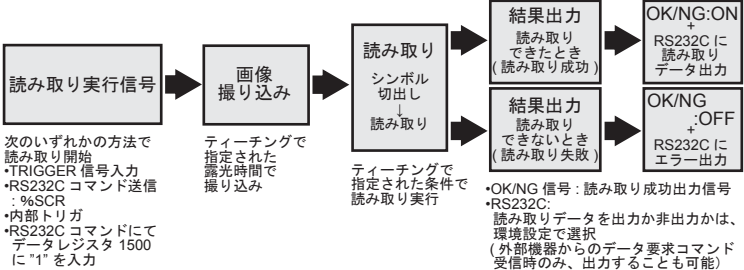

●読み取り時間

- 読み取り時間は下表の 3 種の時間の合計です。

読み取り時間	1 露光時間	0.03 ~ 50.00 ms : ティーチングにて設定
	2 転送時間	4 ms : 固定
	3 演算時間	30 ~ 200 ms : 2D コード種類・条件により変化

11 パラレル I/O

■入力

- 外部機器から電源 I/O ケーブルの各線に入力することで、次の動作が可能です。

信号名	動作
TRIGGER	読み取り実行
TYPE	品種切替 (品種 1⇔2)

(ティーチング時は、入力信号を受けつけません)

■出力

- 外部機器へ下記の信号を出力します。

信号名	動作
ALARM	ティーチングが正常に完了しなかった時に ON
READY	読み取り準備完了時に ON、読み取り処理実行時は OFF
OK/NG	読み取り OK 時に ON、読み取り NG 時は OFF

■入出カタイミング

<読み取り実行>

- 外部機器からの TRIGGER 信号入力により読み取りを実行する場合は、下記のタイミンングチャートに従って信号を入力してください。

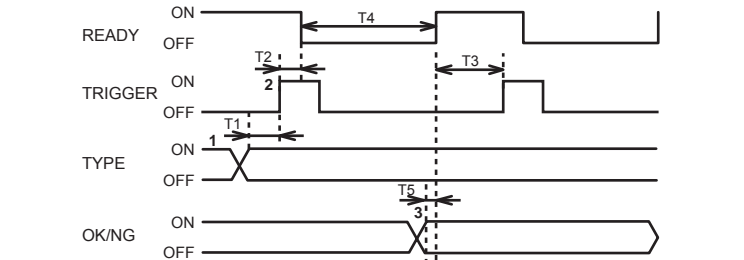

* T1, T2, T3 : 2 ms 以上

- READY 信号が ON していることを確認して TYPE 信号を入力してください。指定された品種に切り替わります。TYPE 信号は TRIGGER 信号の 2 ms 以上前に入力してください。(T1≧2 ms)
- READY 信号が ON していることを確認して TRIGGER 信号 (T2: 2 ms 以上) を入力してください。ただし、同タイミンングで外部機器から RS232C 通信でデータの変更や読み込みを行う場合や USB 通信 (PDTOOL) を行う場合は、最大で 750 ms 程度の入力時間が必要な場合があります。READY 信号が OFF し、読み取りを実行します。(T4 = 読み取り時間) 撮り込みディレイ時間を設定している場合は、TRIGGER 信号認識から設定時間経過後に画像撮り込みを開始します。READY 信号が ON になってから TRIGGER 信号を入力する間隔 (T3) は 2 ms 以上あげてください。
- PD60 が読み取り結果を OK/NG 信号に出力し、READY 信号を ON します。出力ディレイ時間を設定している場合は、読み取り終了から設定時間経過後に、OK/NG 信号を出力し、READY 信号を ON します。(T5 = 1 ms)

<品種切替>

- 品種 1 と品種 2 を切り替えることができます。(品種 3 以降に切り替える場合は、RS232C コマンドを使って切り替えてください。) なお、品種切替は、信号の状態を変更するだけで切替が実行されます。読み取り実行中以外は TYPE 信号の状態は常に監視されています。従って品種切替後も次の品種切替実行までは、TYPE 信号の状態を保持してください。

●切替方法

品種No.	TYPE	TYPE 信号の OFF/ON によって、品種 1 / 品種 2 が切り替わります。
1	OFF	
2	ON	

12 シリアル通信 (RS232C)

■通信仕様

項目	仕様	
通信方式	半二重方式	
同期方式	歩同期方式	
通信速度	9600,14400,19200,38400,57600 bit/s (初期値: 9600) 環境設定にて選択	
伝送コード	ASCII (全角文字はシフト JIS で出力)	
通信距離	最大 15 m (19200 bit/s 時)	
ビット長	8 ビット	
	1 ビット	
パリティ	なし	
フロー制御	なし	
BCC	あり (2 桁) *アスタリスク 2 桁での受信も可能 (連続出力については、あり/なしの切り替え可能)	
終端コード	連続出力時	CR (ODH) / NONE: 終端コードなし / CR+LF (ODH 0AH) / EOT (04H) / ETX (03H)
	コマンド要求による出力時	^{CR} (ODH)

■コマンドメッセージとレスポンスメッセージ

- 外部機器から PD60 に入力するコマンドを 3 種類用意しています。
 - 読み取り実行 (%S): 内部トリガ: OFF で使用する場合に、読み取りを実行するコマンドです。
 - 読み取りデータと設定値の読み出し: %L
 - 設定値の書き込み (変更): %M

読み取り実行

【外部機器 → PD60】

% S ^{CR}

【レスポンス 1】連続出力=ON、かつ読み取り成功の場合

読み取りデータ BCC ^{CR}

*この場合のみ、終端コードは、PDTOOL の環境設定にて変更可能

<レスポンス例> 読み取ったコード: QR コード (半角文字 + 2 バイト文字), 終端コード: なしの場合

読み取りデータ	123 松下	半角 3 文字, 漢字 2 文字
出力されるデータ	1 2 3 松 下 BCC	全角 (2 バイト) 文字はシフト JIS で出力します。BCC は 2 桁のブロックチェックコードです。

【レスポンス 2】連続出力=ON、かつ読み取り失敗の場合

E R ^{CR}

【レスポンス 3】連続出力=OFFの場合

% O K ^{CR}

* 読み取りの結果に関係なく返信します。
 * 読み取りデータが必要な場合は、"%L" コマンドを使用して、読み取りデータを PD60 へ要求してください。

読み取りデータ、設定値の読み出し

【外部機器 → PD60】

% L 先頭レジスタNo. 最終レジスタNo. BCC ^{CR}

【レスポンス 1】正常時

% L 指定レジスタ格納値 BCC ^{CR}

* 複数レジスタの読み出しが可能であるのは、データが格納されているレジスタ No. が連続している場合に限ります (例: 読み取りデータ = 11001-12355) 連続していないデータは、1 ワードづつ複数回に分けて読み出ししてください。1 ワードのみを読み出す場合は、先頭レジスタ No.、最終レジスタ No. の両方と同じレジスタ No. を指定してください。

<レスポンス例> 読み取ったコード: QR コード, 読み取りデータ: "123 松下" の場合

読み取りデータ	123 松下	半角 3 文字, 漢字 2 文字																		
レスポンスメッセージ	レジスタ格納値																			
	%	L	3	2	3	1	8	f	3	3	8	9	b	c	0	0	b	a	BCC	^{CR}
			下位	上位	下位	上位	下位	上位	下位	上位	下位	上位	下位	上位	下位	上位	下位	上位		
	データレジスタ	上位	下位	データレジスタ 11001 を先頭に、読み取り文字が格納されます。半角文字は 1 文字 1 バイト、全角文字は 1 文字 2 バイトが必要です。読み取りデータバイト数が奇数の場合は、最終レジスタの下位 8 ビットには "NULL" が格納されます。(この NULL は、読み取りバイト数にはカウントされません)																
	11001	1	2																	
11002	3	"松" の上位																		
11003	"松" の下位	"下" の上位																		
11004	"下" の下位	NULL																		

設定値の書き込み

【外部機器 → PD60】

% M レジスタNo. 書き込みデータ BCC ^{CR}

【レスポンス 1】正常時

% M ^{CR}

フォーマット

【レジスタNo.】

レジスタNo. **X10⁴ | X10³ | X10² | X10¹ | X10⁰**

【データ: 整数値】

データ: 整数値
X16¹ | X16⁰ | X16³ | X16²
 下位 上位

【BCC】

BCC **X16¹ | X16⁰**

【データ: 実数値】

データ: 実数値
X16¹ | X16⁰ | X16³ | X16² | X16⁵ | X16⁴ | X16⁷ | X16⁶
 下位 上位 下位 上位

異常時のレスポンス

% !	エラーコード*	BCC	^{CR}
	X16 ¹ X16 ⁰		
* エラーコード			
41: フォーマットエラー	コマンドデータに過不足がある		
42: サポートエラー	レジスタNo.が範囲外である		
61: データエラー	データが範囲外、データフォーマットが定義外		
62: モードエラー	PD60 がコマンドを受け付けられない状態にある		

■レジスタNo.一覧

- このレジスタNo.一覧は、Ver.2.50 時のものです。

項目種類	項目	対応コマンド	データレジスタNo.	値範囲	備考										
読み取り	読み取り結果	L	10000	-	読み取り結果 00 (00h) : 読み取り OK 48 (30h) : シンボル切出しエラー 1 49 (31h) : シンボル切出しエラー 2 65 (41h) : デコードエラー 81 (51h) : コード未設定エラー 83 (53h) : 誤り訂正利用率エラー 96 (60h) : 制限時間オーバー 153 (99h) : 未測定 256 (100h) : 測定中										
					L	10001	0-1	読み取り対象コード種類 0: QR コード / 1: データマトリクスコード							
					L	10002	0-100	誤り訂正率 (未測定、読み取り失敗時は不定)							
					L	10003	0-9999	処理時間 (単位:1あたり0.1ms [000.0ms ~ 999.9ms の値を 4 桁の 16 進数値で返す])							
					L	10004	0-10000	読み取り率 (単位:1あたり0.01% [00.00% ~ 100.00% の値を 4 桁の 16 進数値で返す])							
					L	10050	0-255	コントラスト上限値 (未測定、読み取り失敗時は不定)							
					L	10051	0-255	コントラスト下限値 (未測定、読み取り失敗時は不定)							
					L	10052	0-351	読み取った 2D コードの左上 X 座標							
					L	10053	0-287	読み取った 2D コードの左上 Y 座標							
					L	10054	0-351	読み取った 2D コードの左下 X 座標							
					L	10055	0-287	読み取った 2D コードの左下 Y 座標							
					L	10056	0-351	読み取った 2D コードの右上 X 座標							
					L	10057	0-287	読み取った 2D コードの右上 Y 座標							
L	10058	0-351	読み取った 2D コードの右下 X 座標												
L	10059	0-287	読み取った 2D コードの右下 Y 座標												
読み取り率初期化	M	10100	1 (固定)	読み取り率を初期化する											
測定結果 (読み取りデータ)	L	11000	0-2710	-	読み取りデータのバイト数 (未測定、読み取り失敗時の値=0)										
					L	11001 - 12355	-	読み取りデータ ASCII コードを 16 進表記し、1 アドレスにつき、2 バイトの文字列を返す。(例: "A"=0041, "AB"=4241) 読み取りバイト数 (2 桁上) の分、読み込む必要があります							
品種	M/L	1400	1-7	M コマンド: 品種切替 / L コマンド: 現在の品種番号の取得											
読み取り実行	M	1500	1	読み取り開始											
出力状態	L	1600	0-1	READY 信号 (1:ON/0:OFF)											
	L	1601	0-1	ALARM 信号 (1:ON/0:OFF)											
	L	1602	0-1	OK/NG 信号 (1:ON/0:OFF)											
環境設定	初期品種	M/L	3200	1-7	電源起動時に呼び出す品種No.										
	内部トリガ	M/L	3300	0-1	0: ON / 1: OFF										
	搬送ディレイ	M/L	3400	0-5000	単位: ms										
	出力ディレイ	M/L	3500	0-5000	単位: ms 0 / 20 / 40 / 60 / 80 / 100 / 120 / 140 / 160 / 180 / 200 / 500 / 1000 / 5000										
	RS232C 通信速度	M/L	3600	96-576	96 / 144 / 192 / 384 / 576										
	照明 ON/OFF	M/L	3800	0-1	0: ON / 1: OFF										
	初期化 (工場出荷状態)	M	3900	1	工場出荷状態に戻す										
	画像保存条件	M/L	4200	0-2	0: OFF / 1: 全画像保存 / 2: NG 画像のみ保存										
	読み取りデータ連続 (自動) 出力	M/L	5300	0/1	0: ON (読み取り実行毎に読み取りデータを自動出力) 1: OFF (データ要求コマンド受信時のみ読み取りデータ出力)										
	連続出力終端コード設定	M/L	5400	0-3 / 99	メモリ番号 5300=0 の場合の終端コードの選択 0: CR (ODh) ※初期値 1: CR+LF (ODh+0Ah) - [2 バイト] 2: EOT (04h) 3: ETX (03h) 99: 終端コードなし										
	LED 照明の一部消灯	M/L	5450	-	LED 照明の一部消灯 5450 の各ビット => 1: 点灯 / 0: 消灯 <table border="1" style="margin: 0 auto; text-align: center; font-size: x-small;"> <tr> <td>Bit 4</td> <td>Bit 3</td> <td>Bit 2</td> <td>Bit 1</td> <td>Bit 0</td> </tr> <tr> <td>左</td> <td>下</td> <td>-</td> <td>右</td> <td>上</td> </tr> </table>	Bit 4	Bit 3	Bit 2	Bit 1	Bit 0	左	下	-	右	上
Bit 4	Bit 3	Bit 2	Bit 1	Bit 0											
左	下	-	右	上											

項目種類	項目	対応コマンド	データレジスタNo.	値範囲	備考
環境設定	読み取り実行の制限時間	M/L	3112	0-5000	0: 無制限 単位: ms
		M/L	5410	0-1	0: OFF (BCC を付加しない) 1: ON (BCC を付加する)

■通信条件

- PDTOOL のティーチング時は通信できません。
- 読み取り実行コマンド %S とデータレジスタ 1500 については、下記の制限があります。内部トリガ設定が ON の時は、使用できません。内部トリガ設定が OFF の時は、READY 信号が ON の時に、PD60 に送信しないと読み取りは実行されません。

13 PDTOOLについて (Ver.2.80以上)

■動作環境

PC	IBM PC / AT 互換機
OS ※1	Windows® 8 , Windows® 7 , Windows Vista® , Windows® XP
必要ハードディスク容量	20 MB 以上
CPU	Pentium III 600 MHz 以上
搭載メモリ	128 MB 以上
画像解像度	1024×768 以上
表示色	High Color(16 bit) 以上
通信形態	USB1.1, USB2.0, USB3.0

※1) Windows 7 と Windows 8 以外の OS は、32 ビット版のみ対応となります。

■入手方法

- 弊社 Web サイトよりダウンロードしてください。(無償) ダウンロードの際には、お客様情報の登録が必要です。

<http://panasonic.net/id/pidsx>

(「商品情報」→「画像処理機」→「PD60/PF65」→「ソフトウェア」)

■操作方法について

- 操作方法については、PDTOOL のヘルプをご参照ください。
- PDTOOL ヘルプの PDF ファイルを弊社 Web サイトよりダウンロードできます。ダウンロードの際には、お客様情報の登録が必要です。

<http://panasonic.net/id/pidsx>

(「商品情報」→「画像処理機」→「PD60/PF65」→「ソフトウェア」)

パナソニック デバイス SUNX 株式会社

<http://panasonic.net/id/pidsx>

本社 〒486-0901 愛知県春日井市牛山町2431-1
 <コールセンター・フリーダイヤル>
 TEL : 0120-394-205 FAX : 0120-336-394
 受付時間: 月曜日から金曜日の9時~12時および13時~17時(但し、祝日、年末年始等を除く)
 PRINTED IN JAPAN © Panasonic Industrial Devices SUNX Co., Ltd. 2014